

IMPROVE YOUR MACHINE BE BETTER

OILQUICK SCHNELLWECHSLER
FÜR STAPLER



2	WER WIR SIND	S. 3	7	OILQUICK ACADEMY	S. 14-15
3	FUNKTIONSPRINZIP	S. 4-5	8	PARTNERPROGRAMM	S. 16
4	ZERTIFIZIERTE SICHERHEIT	S. 8	9	KUNDENSTIMMEN	S. 17
5	CLEAN SYSTEM	S. 9	10	UPGRADE	S. 18
6	OQT SERIE	S. 10-13	11	KONTAKT	S. 19

 **SCHNELLWECHSELSYSTEME
FÜR MAXIMALE PERFORMANCE**

DAS ORIGINAL PIONIER SEIT 1993

Vor fast 30 Jahren brachte OilQuick das erste vollhydraulische Schnellwechselsystem auf den Markt und revolutionierte damit die Branche. Visionäre sind wir nach wie vor, und unsere OilQuick Schnellwechsler definieren auch heute den Stand der Technik. Täglich arbeiten unsere Ingenieure an wegweisenden Innovationen, wie Anbaugeräte noch schneller gewechselt werden können. **Unser Ziel:** Wir entwickeln, was deine Arbeit besser macht. Damit der Alltag mit deinem Stapler effizienter, komfortabler und sicherer wird.



EFFIZIENZ

Das An- und Abkuppeln funktioniert direkt von der Kabine aus, ohne Werkzeugeinsatz, ohne Hantieren an överschmutzten Kupplungen.



WIRTSCHAFTLICHKEIT

Schon bei wenigen Gerätewechseln täglich amortisiert sich die Anschaffung durch kurze Umrüstzeiten und intelligenterere Arbeitsabläufe.



SICHERHEIT

Mit innovativen Tools definieren wir Sicherheit neu und reduzieren das Risiko von Arbeitsunfällen deutlich.



SERVICE

Wir entwickeln individuelle Sonderlösungen, rüsten Innovationen an Bestandsgeräten nach und bieten ein weltweites Händler- und Service-Netzwerk.

FÜR ALLE, DIE VIEL VORHABEN WIR BEWEGEN WAS

Klassischer Hubmaststapler, schlanker Schmalgangstapler oder robuster Geländestapler? Mit Gabel, Klammer oder Arbeitskorb? Jeder Fuhrpark ist anders, aber das OilQuick Funktionsprinzip passt immer. Und das Ergebnis auch: du wirst deutlich schneller! Und dein Stapler flexibler. Egal mit welchem Equipment du arbeitest, wir bringen unseren Schnellwechsler mit deinem Stapler zusammen.



EINS ...



ZWEI ...



LOS!



OILQUICK SCHNELLWECHSLER OQT 850i

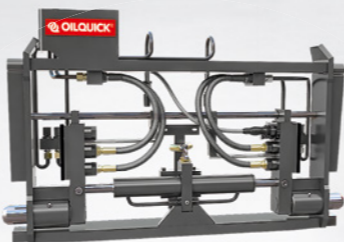

OILQUICK SCHNELLWECHSLER OQT 300i

FUNKTIONALITÄT UND SICHERHEIT DURCHDACHT BIS INS DETAIL

robuster Schnellwechsler – präzise aus hochwertigem Stahl

Kupplungsarm mit Schnellkupplungen: mit einer einzigen Zylinderbewegung Hydraulikkreise verbinden und Schnellwechsler verriegeln

Druckhalteventil – für eine sichere Verbindung auch bei Schlauchbruch

Verriegelungsbolzen



*»Dank Schnellwechsler
haben wir unsere Liefer-
zeiten verkürzt und
die Liefertreue gesteigert.«*

UNBESTREITBAR EFFIZIENT

Ein vollhydraulischer OilQuick Schnellwechsler vervielfacht das Einsatzspektrum deines Staplers und senkt gleichzeitig die Umrüstzeit. Das erhöht die Fahrzeugauslastung und macht dein Mensch-Maschine-Team noch produktiver.

PRÄMIERTER ARBEITSSCHUTZ INNOVATIONEN AM PULS DER BRANCHE

Unsere Ingenieure entwickeln den OilQuick Schnellwechsler ständig weiter. Wir halten dir den Rücken frei – mit durchdachten Anwendungsfunktionen, fortschrittlichen Arbeitsschutzideen und digitalen Features. Das überzeugt auch Experten vom Fach: Die Berufsgenossenschaft der Bauwirtschaft (BG Bau) hat OilQuick mit dem EuroTest-Preis 2019 für „herausragende Leistungen in den Bereichen des technischen Arbeitsschutzes und der Produktsicherheit“ ausgezeichnet.



DEIN DIGITALER HELFER OILQUICK APP

Die OilQuick App hilft dir dabei, Routinetätigkeiten rund um den Schnellwechsler schneller und einfacher zu erledigen – direkt am Smartphone oder Tablet. Beliebte Features sind beispielsweise der digitale Wartungsplan, die Bestellung von Ersatzteilen und unsere Video-Tutorials.

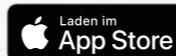

DEINE SICHERHEIT NEU DEFINIERT



CLEAN SYSTEM: ZERTIFIZIERTE SICHERHEIT

Mit dem Siegeszug des OilQuick Schnellwechslers ist auch die Systemvielfalt gewachsen – und damit die Zahl wahlloser System-Kombinationen. Die Praxis zeigt, dass dieser Mischbetrieb zu unkalkulierbaren Komplikationen führt, auch an sicherheitsrelevanten Schnittstellen. Deshalb haben wir 2019 das Clean System Siegel eingeführt: Über 100 Händler und Mietparks haben sich bereits freiwillig verpflichtet, OilQuick Schnellwechsler nicht mit Produkten anderer Hersteller zu kombinieren und ausschließlich Original-Ersatzteile zu verwenden. Denn wenn wir dir Sicherheit garantieren, dann bedeutet das für uns auch störungsfreien Betrieb und eine lange Lebensdauer unserer Schnellwechsler.

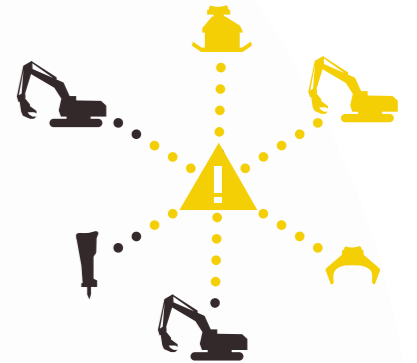

Kontamination im Mischbetrieb

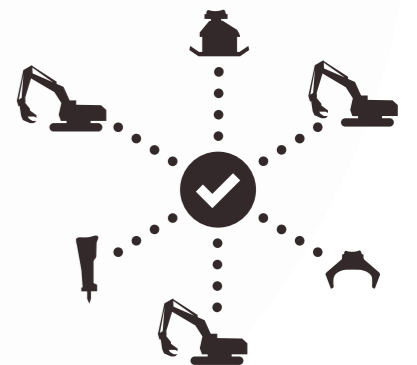

Homogenes, sauberes System

OQT

DAS BESTE FÜR DEINEN STAPLER

Gabelzinken, Kippbehälter oder Ballenklammer, Kehmaschine, Rohrgreifer oder Tragdorn: Wir liefern passende Schnellwechsler für bewährte und auch für ganz neue Stapler-Einsatzbereiche. Für Stapler bis 9 Tonnen Tragkraft.



NACHHALTIG RENTABEL

Wir möchten dich begeistern. Mit kontinuierlicher Innovation, aber auch mit Betriebssicherheit und Investitionsschutz. Deshalb gehen wir verantwortungsvoll mit deinen Ressourcen um und gewährleisten überdurchschnittliche Standzeiten und einen hohen Werterhalt – unter anderem durch rückwärtskompatible Upgrades.

»Obwohl unser OilQuick Schnellwechsler unermüdlich im Einsatz ist, funktioniert er wie am ersten Tag.«

OQT 300i

VOLLAUTOMATISCHES SCHNELLWECHSELSYSTEM FÜR STAPLER MIT EINER TRAGLAST VON 1 BIS 3 TONNEN

Der OilQuick Schnellwechsler für leichte, wendige und mobile Stapler – beliebt in Handel, Logistik, Gewerbe und Industrie.

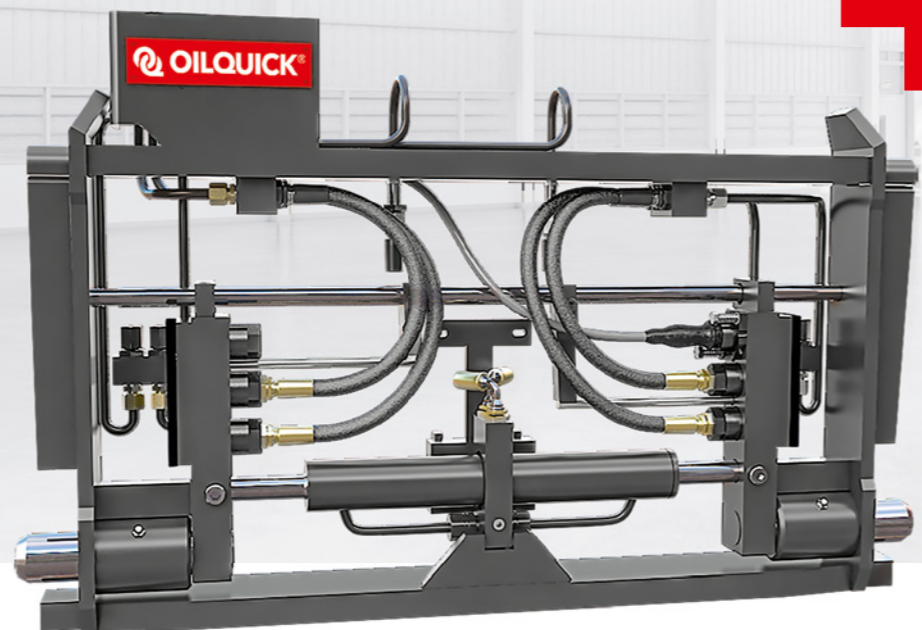

TECHNISCHE DATEN

ISO	2A-3A
Wechslergewicht	80
max. Anzahl Kupplungen	6
Dimension ½"	6
Elektrokupplung 10-polig (Option)	Ja
Traglast (t)	1-3 t

ABMESSUNGEN

Adapter Innenbreite (A)	880 mm
Höhe (B)	400 mm
Durchmesser Haltehaken (C)	41 mm
Durchmesser Bolzenbohrungen (D)	50 mm

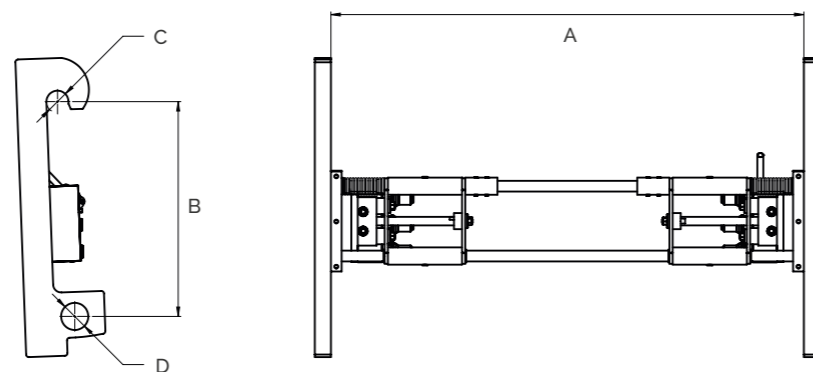

OQT 850i

VOLLAUTOMATISCHES SCHNELLWECHSELSYSTEM FÜR STAPLER MIT EINER TRAGLAST VON 3 BIS 9 TONNEN

Der OilQuick Schnellwechsler für die Stapler-Kompaktklasse, die Wendigkeit mit Stärke vereint. Als Allrounder im Einsatz in Handel, Logistik, Gewerbe und Industrie.

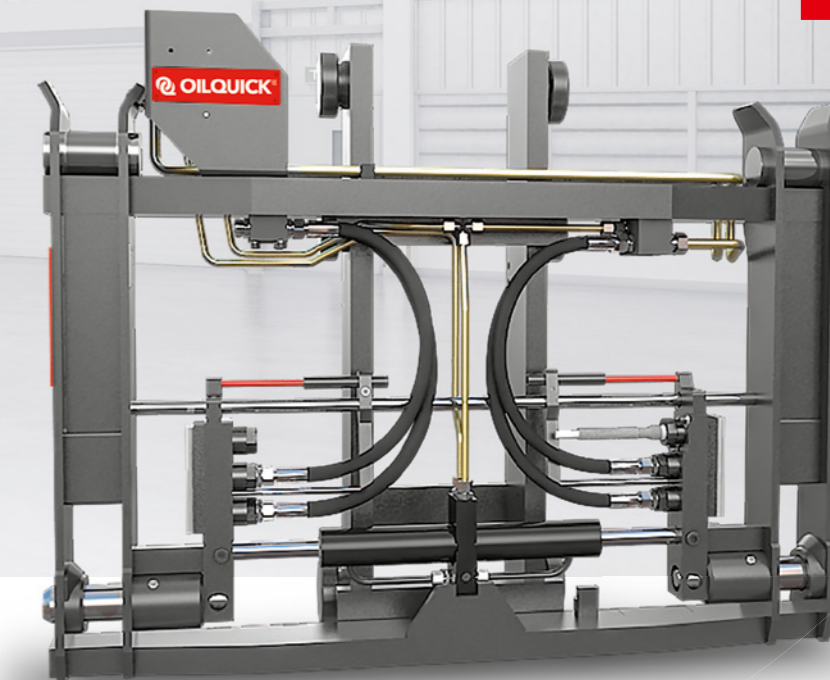

TECHNISCHE DATEN

ISO	3A-4A
Wechslergewicht	179
max. Anzahl Kupplungen	6
Dimension ½"	6
Elektrokupplung 10-polig (Option)	Ja
Traglast (t)	3-9 t

ABMESSUNGEN

Adapter Innenbreite (A)	960 mm
Höhe (B)	616 mm
Durchmesser Haltehaken (C)	62 mm
Durchmesser Bolzenbohrungen (D)	50 mm

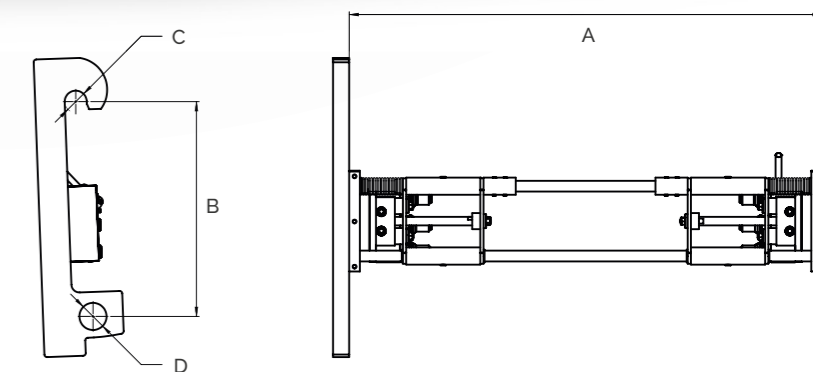



»Die halbtägige Schulung war genau die richtige Mischung aus Theorie und Praxis. Ich weiß jetzt beispielsweise, worauf ich bei der Wartung besonders achten muss, und ich habe einen besseren Blick für gefährliche Situationen.«



DU WILLST NOCH BESSER WERDEN? WILLKOMMEN IN DER OQ ACADEMY!

OilQuick Schnellwechsler werden wegen ihrer Langlebigkeit, Zuverlässigkeit und Effizienz gekauft. Mit den praxisnahen Schulungen an der OilQuick Academy helfen wir unseren Kunden, diese Investition voll auszuschöpfen. Wir zeigen dir Tricks und Kniffe bei der Bedienung, erklären, wie du Verschleiß minimierst, und üben, bis du die Sicherheitstools aus dem Effeff beherrschst. Dabei wechseln wir zwischen Technik-Basics und praktischem Einsatz, zwischen Schulungsraum und Trainingsgelände. **Das Ziel:** Nach der Schulung arbeitest du mit unseren Schnellwechslern noch produktiver und noch sicherer. **Tipp:** Für Händler bieten wir auch spezielle Vertriebsschulungen an.

JETZT ANMELDEN UND WEITERBILDEN!

Für Maschinenführer, Flottenverantwortliche und Mechaniker.
Für Einsteiger und Profis, die alles aus ihren Fahrzeugen herausholen wollen.
Frag uns gerne nach deinem Wunschtermin!

+49 8202 9618-0

DAS CLEAN SYSTEM NETZWERK WÄCHST ÜBER 100 STARKE PARTNER

Von A wie ALLU-Gruppe bis Z wie Zeppelin Baumaschinen: Mehr als 100 Unternehmen und Mietparks der Baumaschinen-Branche führen bereits das Clean System Siegel. Wollt ihr wissen, wo es einen Clean System Händler in eurer Nähe gibt? Oder seid ihr selbst an einer Clean System Partnerschaft interessiert? **Fragt uns!**



»Das Clean System Siegel ist ein sichtbarer Nachweis für die hohe Betriebssicherheit unserer Baumaschinen, sowohl im Vertrieb als auch im Mietpark.«

SCHÜNKE BAUZENTRUM
BAUMASCHINEN GMBH



»Wir arbeiten kontinuierlich an innovativen Lösungen für maximale Fahrersicherheit und mehr Effizienz auf der Baustelle. Mit der Teilnahme an der Clean System Initiative stärken wir unsere Position als kompetenter und zuverlässiger Partner unserer Kunden.«

ZEPELIN
BAUMASCHINEN GMBH



»Kundenorientierung ist ein zentraler Baustein unserer Unternehmensphilosophie. Die Clean System Partnerschaft unterstreicht unseren überdurchschnittlich hohen Qualitäts- und Serviceanspruch.«

ALLU-GRUPPE



»In guten Händen sein – das ist Teil unseres Leitbilds, schließlich arbeiten unsere Kunden in einem herausfordernden und oft gefährlichen Umfeld. Das Clean System Siegel leistet einen wichtigen Beitrag zum Arbeitsschutz und damit zur Vertrauensbildung.«

KIESEL GMBH

OILQUICK DENN DU VERDIENST DAS ORIGINAL!

Du bist an technischen Details interessiert oder auf der Suche nach einem OilQuick Fachhändler? Du brauchst ein Angebot oder willst an einer Schulung in der OQ Academy teilnehmen? Melde dich bei uns, unser Team nimmt sich Zeit! Oder du besuchst uns auf einer der nächsten Fachmessen und erlebst unsere Schnellwechsler live – alle Eventtermine findest du auf unserer Website.



OILQUICK
DEUTSCHLAND KG

Bürgermeister-Schauer-Straße 1
82297 Steindorf
Deutschland



FRAGEN ODER FEEDBACK? WIR SIND FÜR DICH DA.

+49 8202 9618-0

www.oilquick.de
info@oilquick.de

TECHNISCHE DATEN QUICKSPECS

	ISO	WECHSLER- GEWICHT	MAX. ANZAHL KUPPLUNGEN	DIMENSION ½"	ELEKTRO- KUPPLUNG 10-POLIG (OPTION)	TRAGLAST (t)
OQT 300i	2A-3A	80	6	6	Ja	1-3 t
OQT 850i	3A-4A	179	6	6	Ja	3-9 t

WELCHE SCHNELLWECHSLER-VARIANTE IST KOMPATIBEL ZU DEINEM STAPLER-TYP?

Mit der praktischen QuickSpecs-Tabelle hast du die relevanten technischen Daten überall in der Broschüre direkt greifbar und kannst dich schnell orientieren. Einfach seitlich ausklappen.



MEHR ERFAHREN? HOL DIR DIE OILQUICK IMAGEBROSCHÜRE!

Wir erzählen dir von unserer Passion für Schnellwechsler, wie wir arbeiten und was wir außer Staplern sonst noch alles können.

+49 8202 9618-0
www.oilquick.de

oilquick.de