



YANMAR

Vi057-6B

MINIBAGGER



Betriebsgewicht

5 505 kg

Motor

4TNV86CT-PBV mit DPF

Grabkraft (Löffelstiel)

24,4 kN

Grabkraft (Löffel)

41,9 kN

KOMPROMISSLOSE KOMPAKTHEIT, PRÄZISION UND LEISTUNGSSTÄRKE





KOMPAKTHEIT

Als Erfinder des ViO-Konzepts hat Yanmar einzigartige Erfahrung bei der Entwicklung von Nullheckbaggern (Zero Tail Swing).



NEUE AUSLEGERKONSTRUKTION

Neue Hohlkastenkonstruktion zur Verbesserung der Haltbarkeit.



LEISTUNGSSTARKER YANMAR-MOTOR

Der ViO57-6B übernimmt den zuverlässigen Antrieb aus Yanmars bewährter 4TNV-Serie und liefert jederzeit die gewünschte Power. Der moderne 4-Zylinder-Motor verfügt über Direkteinspritzung und ein Common Rail-System. Dank gekühltem AGR und DPF erfüllt der Bagger die Vorschriften der EU-Abgasnorm Stage V.



BESTE KOMPONENTEN

Entwickelt in Japan mit bewährten Komponenten in höchster Qualität. Konstruktion und Leistung der Komponenten sind auf höchste Belastungen und lange Lebensdauer ausgelegt.



EINFACHE WARTUNG

5 Hauben und Öffnungen für einfachen Zugang zur Wartung von Komponenten. Schnelle und einfache tägliche Prüfungs- und Wartungsschritte.



KOMFORTABLE KABINE

Verbesserter Bedienerarbeitsplatz: vergrößerter Fußraum, Universal Design, neue elektronische Instrumente, verbesserte Ergonomie und deutlich verringerter Lärmpegel.



EINFACHE BEDIENUNG

Steuerhebel optimal angeordnet für außergewöhnlich gute Bewegungsabläufe und Präzision. Doppelt anpassbare Proportionalregelung beider Zusatzkreise. Zur Standardausstattung gehören auch die Leerlaufautomatik und ein "Eco-Modus" zur Reduzierung des Kraftstoffverbrauchs.



HOHE LEISTUNG

Verbesserte Komponenten im Antriebsstrang: keine Kompromisse zwischen Leistung und Kompaktheit. Damit können Kunden von Yanmar anspruchsvollste Aufgaben bei beengten Platzverhältnissen erledigen.



DIE HÖCHSTE STABILITÄT SEINER KLASSE

Der ViO57-6B zeichnet sich durch einen robusten, X-förmigen Unterwagen, ein neues Auslegerdesign und ein höheres Betriebsgewicht im Vergleich zum Vorgängermodell aus. Dies sorgt für eine unübertroffene Stabilität – selbst auf anspruchsvollem Gelände.



VERBESSERTE ARBEITSEINHEIT

Ein aktualisiertes Design mit einer neuen Kinematik und einer überarbeiteten Auslegerstruktur bietet umfassende Vorteile. Darüber hinaus sorgt ein neues Design des Hauptbolzens für eine hervorragende Haltbarkeit, eine längere Lebensdauer und niedrigere Gesamtbetriebskosten.

UNVERGLEICHLICHE KOMPAKTHEIT



Der ViO57-6 basiert auf der einzigartigen Erfahrung von Yanmar in der Entwicklung von Nullheckbaggern. Seit der Einführung des ViO-Konzepts 1995 ist Yanmar Marktführer in der Entwicklung hochkompakter Bagger.



TRUE ZTS

Der ViO57-6B ist einer der kompaktesten Bagger seiner Klasse. Er erlaubt komfortables Arbeiten – besonders in Innenstadtbereichen mit wenig Platz. Die neue Konzeption des Auslegers des ViO57-6B sorgt außerdem für einen sehr engen Schwenkradius.

Vorteile des ViO-Designs:

- + Verbesserte Sicherheit für den Bediener und für Arbeiter in der Nähe: ein kritischer Punkt auf jeder Baustelle.
- + Toter Winkel hinter dem Fahrzeug auf ein Minimum reduziert: erneute Erhöhung des Arbeitsschutzes für die Arbeiter in der Nähe der Maschine.

NEUES AUSLEGERDESIGN

Während die Länge des Auslegers mit 2.950 Millimetern gleich geblieben ist, wurde seine Form verändert. Die Hubkraft des Vi057-6B wurde um 10 Prozent gesteigert. Die neue Konstruktion führte zur Reduktion des Gewichts um 40 Kilogramm bei gleichzeitiger Verbesserung der Stabilität der Maschine. Die Auslegerkonstruktion wurde verstärkt, um ihre Haltbarkeit und Gesamtlebensdauer zu steigern und die Gesamtbetriebskosten zu reduzieren.

DER BESTE AUSLEGER- UND LÖFFELSTIELSCHUTZ AUF DEM MARKT

Der Vi057-6B verfügt über einen vollständigen Schutz der Ausleger-, Löffelstiel- und Löffelzylinder. Alle Zylinder und Kolbenstangen sind mit hochelastischen Stahlblechen geschützt, was die Widerstandsfähigkeit weiter verbessert und Stillstandzeiten verringert.



LEISTUNG



Dank eines verbesserten Antriebsstrangs, bestehend aus einem leistungsstärkeren Motor der Stage V mit DPF, einer um 14 % gesteigerten Leistung der Hydraulikpumpe und einem neuen Steuerventil, konnten die Zykluszeiten im Vergleich zum Vorgängermodell um mehr als 10 % verbessert werden.

VIPPS-HYDRAULIKKREIS (VIO PROGRESSIVES 3-PUMPEN-SYSTEM)

Der Hydraulikkreis des Vi057-6B verfügt über eine Summenleistungsregelung, die mit zwei Kolbenpumpen zum Variieren der Ölmenge und einem Steuerblock mit vielfältigen Kombinationen ausgestattet ist. Die Pumpensteuerung erfolgt automatisch in Abhängigkeit von der ausgeführten Bewegung, was die Arbeit des Bedieners erheblich erleichtert.

Neben der erhöhten Arbeitsgeschwindigkeit sorgt das System für eine reibungslose und gleichzeitige Ausführung aller Funktionen – auch während der Fahrt!

EINFACHE BEDIENUNG

EINSTELLBARE PROPORTIONALE STEUERUNG

DER ZUSATZHYDRAULIKKREISE

Der Vi057-6B ist serienmäßig mit einem Zusatzkreis ausgestattet. Über eine Proportionalsteuerung am Joystick lassen sich Geschwindigkeit und Richtung des Ölflusses effektiv anpassen. Darüber hinaus verfügt der Hydraulikkreis über ein einfach zu bedienendes Potentiometer, mit dem der Öldurchfluss genau an die Anforderungen unterschiedlicher Anbauten abgestimmt werden kann.

ANTRIEB

Der Vi057-6B profitiert von einem Fahrmotor, der 10 % mehr Drehmoment als das Vorgängermodell erzeugt und damit optimierte Zykluszeiten und maximale Produktivität ermöglicht, insbesondere bei Planierarbeiten. Der Bagger ist serienmäßig mit neuen automatischen 2-Gang-Fahrmotoren ausgestattet, die je nach erforderlichem Drehmoment automatisch hoch- oder runterschalten und dem Fahrer die beste Lösung in Bezug auf Geschwindigkeit oder Kraft bieten.



LEISTUNGSSTARKER YANMAR-MOTOR

Der ViO57-6B ist mit einem hochmodernen 34,5-kW-Direkteinspritzmotor aus der TNV-Serie von Yanmar ausgestattet und verfügt über eine vollelektronische Steuerung und ein Common-Rail-System, das eine präzise Steuerung der Kraftstoffeinspritzung gewährleistet.

ELEKTRISCHES STEUERSYSTEM

AGR UND DPF

Der ViO57-6B erfüllt die Anforderungen der Abgasnorm Stage V und setzt damit Maßstäbe für einen umweltfreundlichen Betrieb. Erreicht wird dies durch eine gekühlte Abgasrückführung (AGR), die Stickoxide (NOx) verringert, sowie durch einen Dieselpartikelfilter (DPF), der Feinstaub (PM, particulate matter) reduziert. Darüber hinaus hat Yanmar ein eigenes Regenerationssystem entwickelt, um Filterverstopfungen und Reinigungsausfallzeiten zu vermeiden.

- + Der Eco-Modus regelt effektiv die Motordrehzahl, die um 300 U/min reduziert wird, um den Kraftstoffverbrauch niedrig zu halten
- + Die Leerlaufautomatik, die ebenfalls zur Standardausstattung gehört, versetzt den Motor in den Leerlauf, sobald 4 Sekunden lang keine Berührung der Bedienhebel erkannt wird. Darüber hinaus wurden die Umwelteigenschaften (Lärmpegel und Emissionen) sowie der Kraftstoffverbrauch weiter optimiert.





STABILITÄT

EINZIGARTIGES UNTERWAGENDESIGN

Dank der einzigartigen x-förmigen Hohlkastenkonstruktion des Unterwagens und einer optimierten Massenverteilung erreicht der Vi057-6B eine unschlagbare Verwindungssteifigkeit und eine in seiner Klasse führende Haltbarkeit.

Jede Komponente wurde im Vergleich zum Vorgängermodell verbessert:

- + Verbreiterung des Leitrad um 25 %
- + Vergrößerung des Laufrollendurchmessers um 14 %
- + Verbreiterung der Laufrolle um 13 %
- + Verbreiterung der Turas um 29 %

Diese Verbesserungen erhöhen nicht nur die Haltbarkeit und Lebensdauer des Baggers, sondern senken auch die Gesamtbetriebskosten drastisch.

VERBESSERTE MASCHINENHÖHE

Die neue Konstruktion des Unterwagens und eine optimierte Massenverteilung tragen zur verbesserten Stabilität des Vi057-6B bei.



SICHERHEIT

Da die Sicherheit oberste Priorität hat, wurde der Vi057-6B so konzipiert, dass er die ROPS-Zertifizierung (Schutz des Fahrers beim Kippen des Baggers) und die FOPS-Zertifizierung Niveau 1 (Schutz des Fahrers vor herabfallendem Material) erfüllt.

HOCHEFFIZIENTE LED-BELEUCHTUNG

Um auch nachts arbeiten zu können und eine optimale Sicht auf die Baustelle zu gewährleisten, befindet sich im Ausleger des Vi057-6B serienmäßig eine leistungsstarke LED-Leuchte. Das Design mit geringem Energieverbrauch trägt dazu bei, die Lebensdauer der Batterie noch weiter zu verbessern.

Optional können zwei zusätzliche LED-Leuchten an der Vorderseite des Fahrerhauses sowie eine einzelne Leuchte und eine Rundumleuchte am Heck angebracht werden.



WARTUNG

EINFACHER ZUGRIFF FÜR TÄGLICHE ÜBERPRÜFUNGEN

Dank der großen Motorhaube und der leicht zu öffnenden rechten Seitenabdeckung erhalten die Bediener schnell Zugang zu allen wichtigen Komponenten – Luftfilter, Kühler, Betankungspumpe, Batterie, Kraftstofftank, Hydrauliköltank, Lichtmaschine, Motorölmessstab, Wasserabscheider, Kühlmittel usw.

LANGE WARTUNGSINTERVALLE

Alle Yanmar-Bagger sind dank innovativer Konstruktion, langlebiger Komponenten und innovativer Motorentechnologie auf eine maximale Betriebszeit ausgelegt. Daher können die Bediener mit langen Wartungsintervallen und minimalem Wartungsbedarf rechnen.



HOCHBELASTBARE KOMPONENTEN

Alle im Vi057-6B verwendeten Komponenten sind auf Zuverlässigkeit und Robustheit ausgelegt. Das garantiert maximale Haltbarkeit, selbst bei den schwierigsten Aufgaben und auf den anspruchsvollsten Baustellen.



KOMFORT



Bei der Entwicklung des Vi057-6B wurde Yanmars „Universal Design“-Konzept angewandt, um den Komfort und die Produktivität des Bedieners in den Mittelpunkt zu rücken – von der ergonomischen Platzierung des Türgriffs, der Handläufe, des Türschlosses und des Haubengriffs bis hin zum vergrößerten Fußraum.



VERBESSERTE LUFTZIRKULATION

Dank der optimalen Platzierung von sechs Lüftungsöffnungen wurden die Verteilung und Zirkulation der Luft in der Kabine im Vergleich zum Vorgängermodell erheblich verbessert. Eine Defrost-Funktion ermöglicht ein schnelles Entfeuchten, während eine Frischluft-/Rezirkulationsfunktion den Komfort für den Fahrer weiter erhöht.

Als Sonderausstattung kann eine Klimaanlage hinzugefügt werden. Diese Verbesserungen sorgen für eine höhere Belüftungsleistung – perfekt für heiße Wetterbedingungen.

RUNDUMSICHT

Der Vi057-6B erreicht außergewöhnliche Sicherheitsstandards, sowohl für den Bediener als auch für andere Arbeiter auf der Baustelle. Die Form der Kabine bietet dem Fahrer eine 360°-Sicht, während drei Spiegel einen umfassenden Überblick über den Arbeitsbereich ermöglichen.

GERÄUSCHGEDÄMMTE KABINE

Die Yanmar-Ingenieure haben dem Komfort und Wohlbefinden des Fahrers große Aufmerksamkeit geschenkt. Im Vergleich zum Vorgängermodell ist der Geräuschpegel in der Kabine des Vi057-6B um 3 dB(A) leiser.

BEQUEMER EINSTELLBARER FAHRERSITZ

Dank des voll verstellbaren, luftgefederten Sitzes kann der Bediener problemlos seine perfekte Arbeitsposition finden. Sowohl das Armaturenbrett als auch die Armlehnen wurden überarbeitet, um den Fahrerkomfort weiter zu verbessern.

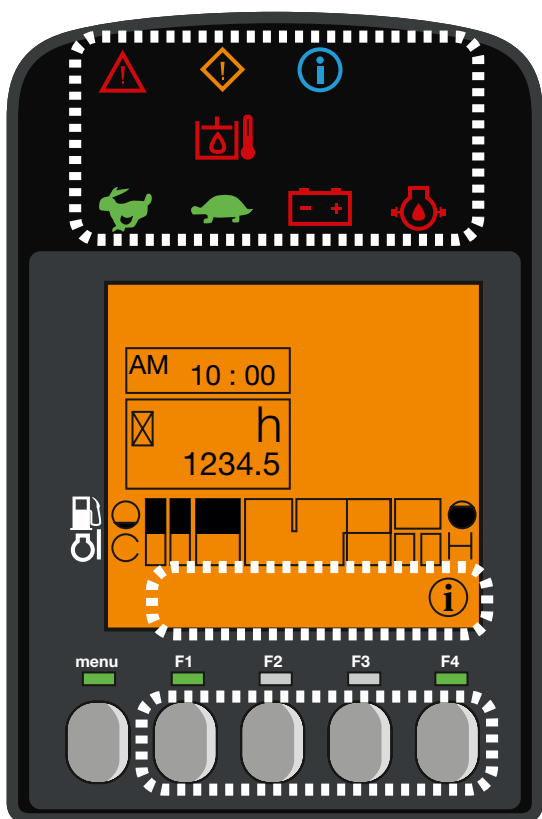

DIGITALE BEDIENOBERFLÄCHE

Dank einer hochmodernen digitalen Bedienoberfläche erhält der Fahrer in Echtzeit Informationen zur Maschinenleistung und zum Maschinenstatus. Der 3,3-Zoll-Bildschirm, der in die rechte Konsole integriert ist, liefert ausführliche Informationen über den Kraftstoffverbrauch, den Kraftstoffstand und die Kühlmitteltemperatur.

Darüber hinaus zeigt die Bedienschnittstelle Angaben zu den Wartungsintervallen an und dient im Falle einer Störung als Diagnosewerkzeug.

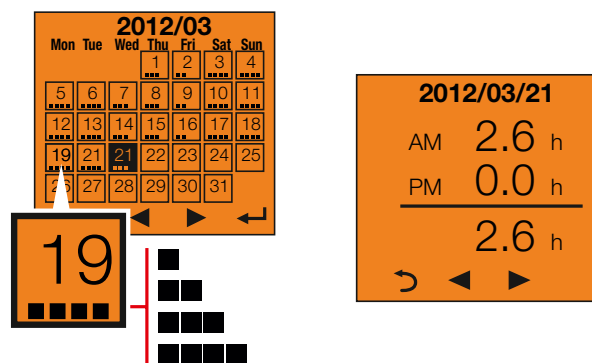

SMARTASSIST REMOTE

SmartAssist Remote ist Yanmars Flottenmanagementsystem der neuesten Generation. Dank der neuesten Telematiktechnologie werden Position und Status der Maschine in Echtzeit übermittelt. Diese Option bietet Flottenmanagern die vollständige Kontrolle sowie das Remote-Management ihrer Geräte (über PC oder Smartphone).

AUSSTATTUNG

[SERIENMÄSSIGE AUSSTATTUNG]

LEISTUNGEN

4TNV86CT-PBV (Yanmar diesel Stage V motor mit DPF) | Direkteinspritzung | Steuereinheit des Motors (ECU) | Eco-Modus | Automatische Leerlaufautomatik | Hydraulikanlage VIPPS (ViO Progressive 3 Pumps System) | Zusatzkreise mit Proportionalregelung über Potentiometer bis zum Armende | 2. Automatischer Gang | Filter am Steuer-Hydraulikkreis | Externes Ölschauglas | 1 in den Ausleger integrierte LED-Leuchte.

KOMFORT UND BEDIENUNG

LCD-Schnittstelle | Pneumatisch gefederter, einstellbarer Sitz mit Stoffbezug, neigbarer Rückenlehne und Kopfstütze | Einstellbare Handgelenkstützen | Fußstützen | Breite Fahrpedale | 2-geteilte Frontscheibe, die komplett einziehbar ist | Doppeltes Schiebefenster, rechts | Frontscheibe komplett durchsichtig | Scheibenwischer | Scheibenwascher | Automatische Deckenleuchte | 2 Steckdosen 12V | Staufächer | Abschließbares Dokumentenfach | Getränkehalter.

SICHERHEIT UND HALTBARKEIT

Handläufe | Sicherheitshebel | Sicherheitsgurt mit Aufroller | Nothammer | Anschlagösen | 3 Rückspiegel | Warnton | Zweigeteilter Versorgungsschlauch des Räumschildzylinders | Vollständigen Schutz sämtlicher Zylinder | Durch Hüllen vor Abrieb geschützte Hydraulikschläuche | Abschließbare Hauben.

VERSCHIEDENES

Kraftstoffanzeige | Werkzeugkasten | Werkzeugtasche | Fettpumpe.

[SONDERAUSSTATTUNG]

AUSSTATTUNG UND LEISTUNGEN

Stahlketten | Kit geschraubte Pads auf Stahlkette, dauerhaft verstärkt und schnittfester Gummi | Langem Löffelstiel (+290 mm) | Zusätzlichem Gegengewicht (+195 kg) | 2 Zusatzkreise mit Proportionalregelung über Potentiometer | Hydraulikleitung zur betätigung des Hydraulischen Schnellwechslers (Mittlerer Druck) | Schnellverschlüsse | Biologisch abbaubares Öl | 2 vorn an der Kabine montierte LED-Leuchten | LED-Rundumleuchte | Heckscheinwerfer + LED-Rundumleuchte | Verbesserte Ölfiltration | Dritter Steuerkreis -Greiferkreis.

KOMFORT UND BEDIENUNG

Klimatisierung | Sitz mit Kunstleder | Sitzbezug | Radio | Elektrische Kraftstoffpumpe | Zentralschmierung.

SICHERHEIT UND HALTBARKEIT

Sicherheitsventil für Hubbetrieb + Überlastwarnung | FOPS 1 vorn Schutz | Diebstahlsicherung (mit Schlüssel / über Tastatur) | GPS-Lokalisierung | Fahralarm.

VERSCHIEDENES

SmartAssist Remote.

[ZUBEHÖR]

Yanmar bietet eine breite Palette von Anbaugeräten, die Ihren Leistungs- und Sicherheitsanforderungen entsprechen, darunter mechanische Schnellwechslers, hydraulische Schnellwechslers, Grabenräumlöffel, Schwenklöffel, Hecklöffel und Hydraulikhammer.

ABMESSUNGEN

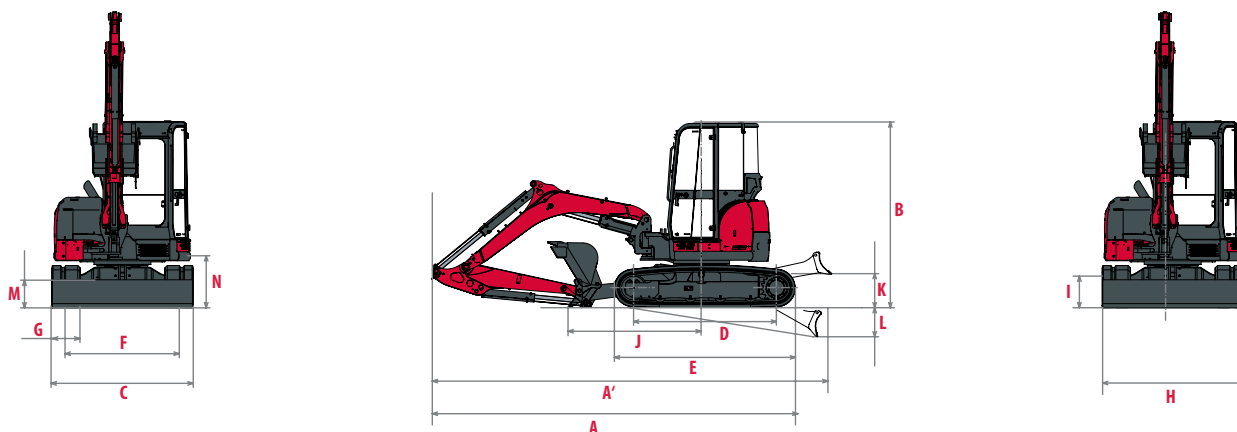

A Gesamtlänge	5 515 / 5 595 * mm	H Gesamtbreite Planierschild	1 970 mm
A' Gesamtlänge mit Planierschild hinten	6 075 / 6 155 * mm	I Gesamthöhe Planierschild	400 mm
B Gesamthöhe	2 540 mm	J Abstand Planierschild	1 890 mm
C Gesamtbreite	1 990 mm	K Max. Hubhöhe vom Boden	510 mm
D Raupenlänge am Boden	2 070 mm	L Max. Absenktiefe vom Boden	535 mm
E Unterwagenlänge	2 590 mm	M Minimale Bodenfreiheit	345 mm
F Spur	1 590 mm	N Bodenfreiheit unter Gegengewicht	625 mm
G Spurweite	400 mm		

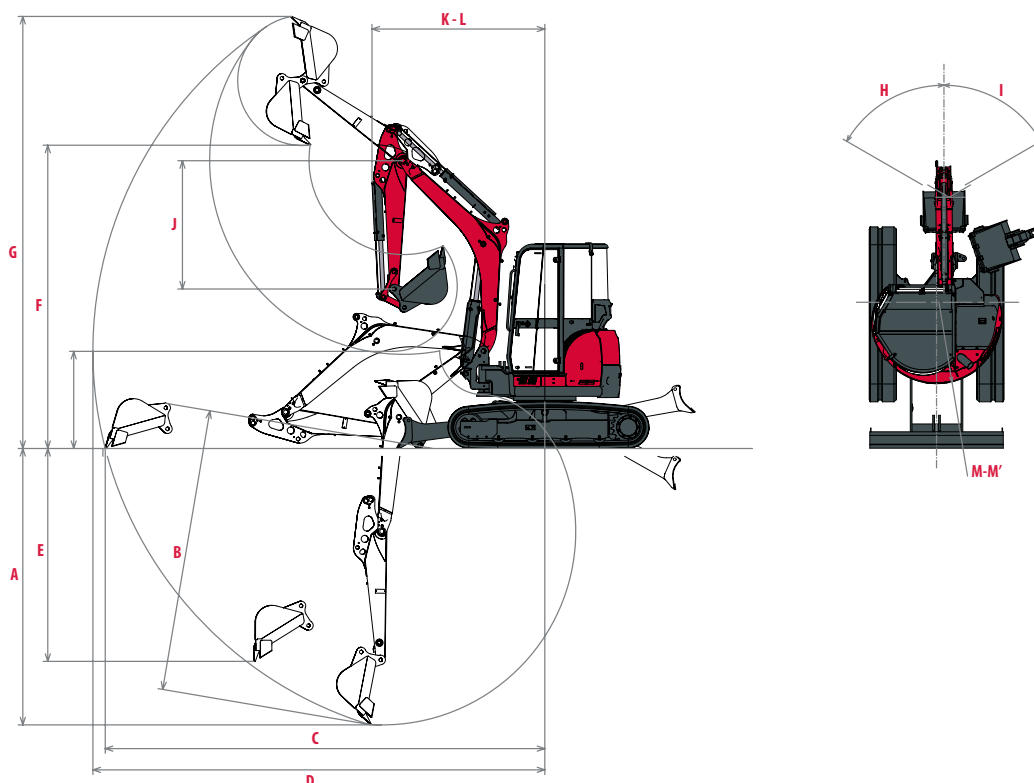

A Max. Grabtiefe – Planierschild angehoben	3 650 / 3 945 * mm	H Versatz Schwenksäule links	70°
B Max. Grabtiefe – Planierschild abgesenkt	3 900 / 4 185 * mm	I Versatz Schwenksäule rechts	70°
C Max. Grabreichweite am Boden	5 910 / 6 185 * mm	J Länge Löffelstiel	1 650 / 1 940 * mm
D Max. Grabreichweite	6 055 / 6 330 * mm	K Schwenkradius Front	2 160 / 2 320 * mm
E Max. senkrechte Einstichtiefe	1 090 * mm	L Vorderer Schwenkradius mit versetztem Ausleger	1 760 / 1 880 * mm
F Max. Kipphöhe	4 280 / 4 460 * mm	M Schwenkradius Heck	995 mm
G Max. Reichhöhe	5 720 / 5 900 * mm	M' Hinterer Schwenkradius mit zusätzlichem Gegengewicht	1 070 mm

*Mit Langem Löffelstiel

HUBKAPAZITÄT

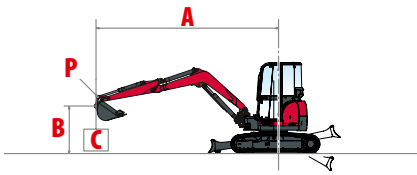

Hubkraftangabe über Längsachse

Hubkraftangabe über Querachse

Standard-Löffelstiel

		Planierschild ab						Planierschild auf					
A	(A=)	Max.	5 m	4 m	3 m	2 m	Max	5 m	4 m	3 m	2 m		
B													
4 m	4 290	940 *1 110	-	*1 095 *1 095	-	-	910 *1 110	-	*1 095 *1 095	-	-		
3 m	4 890	725 *1 140	-	*1 140 *1 140	-	-	725 745	-	*1 140 *1 140	-	-		
2 m	5 190	630 *1 160	695 *1 190	970 *1 355 *1 715 *1 715	-	-	630 690	660 765	940 1 060	*1 715 *1 715	-		
1 m	5 250	610 *1 205	665 *1 265	910 *1 570 1 315 *2 285	-	-	600 670	655 745	900 1 000	1 315 1 500	-		
0 m	5 080	630 *1 235	640 *1 275	845 *1 670 1 305 *2 430 2 100 *3 170	630	715	630 725	845 940	1 245 1 430	2 020 2 315	-		
-1 m	4 650	715 *1 265	-	860 *1 600 1 235 *2 315 2 180 *3 265	695	775	-	860 940	1 245 1 400	2 160 2 385	-		
-2 m	3 840	1 000 *1 195	-	-	1 255 *1 775	-	990 1 060	-	-	1 265 1 410	-		

Zusätzliches Gegengewicht, Standard-Löffelstiel

		Planierschild ab						Planierschild auf					
A	(A=)	Max.	5 m	4 m	3 m	2 m	Max	5 m	4 m	3 m	2 m		
B													
4 m	4290	1000 *1110	-	*1095 *1095	-	-	970 *1110	-	*1095 *1095	-	-		
3 m	4890	770 *1140	-	*1140 *1140	-	-	780 810	-	*1140 *1140	-	-		
2 m	5190	690 *1160	750 *1190	1040 *1355 *1715 *1715	-	-	680 760	720 820	1010 1140	*1715 *1715	-		
1 m	5250	670 *1205	720 *1265	980 *1570 1430 *2285	-	-	650 730	700 800	970 1090	1430 1630	-		
0 m	5080	680 *1235	700 *1275	920 *1670 1420 *2430 2330 *3170	680	770	690 780	910 1030	1350 1560	2240 2580	-		
-1 m	4650	770 *1265	-	930 *1600 1340 *2315 2400 *3265	760	840	-	930 1020	1360 1530	2380 2650	-		
-2 m	3840	1070 *1165	-	-	1370 *1775	-	1070 1150	-	-	1370 1540	-		

Langer Löffelstiel

		Planierschild ab						Planierschild auf					
A	(A=)	Max.	5 m	4 m	3 m	2 m	Max	5 m	4 m	3 m	2 m		
B													
5 m	3640	*1040 *1040	-	-	-	-	*1040 *1040	-	-	-	-		
4 m	4630	770 *960	-	*930 *930	-	-	760 *960	-	*930 *930	-	-		
3 m	5180	640 *1010	680 *1000 *1000 *1000	-	-	-	630 710	670 760	*1000 *1000	-	-		
2 m	5460	570 *1040	670 *1070	940 *1210 *1530 *1530	-	-	560 610	650 720	930 1010	*1530 *1530	-		
1 m	5526	550 *1070	640 *1160	890 *1450 1320 *2070	-	-	530 590	620 690	870 960	1280 1500	-		
0 m	5360	560 *1110	620 *1230	830 *1620 1240 *2360 2050 *3150	550	620	610 670	820 930	1220 1410	2020 2230	-		
-1 m	4960	630 *1160	-	850 *1610 1250 *2290 2090 *3390	620	680	-	820 910	1220 1360	2060 2410	-		
-2 m	4230	770 *1180	-	830 *1320 1190 *1920 1980 *3000	750	840	-	810 910	1170 1320	1970 2500	-		

Zusätzliches Gegengewicht, Langer Löffelstiel

		Planierschild ab						Planierschild auf					
A	(A=)	Max.	5 m	4 m	3 m	2 m	Max	5 m	4 m	3 m	2 m		
B													
5 m	3640	*1040 *1040	-	-	-	-	*1040 *1040	-	-	-	-		
4 m	4630	840 *960	-	*930 *930	-	-	830 *960	-	*930 *930	-	-		
3 m	5180	700 *1010	740 *1000 *1000 *1000	-	-	-	690 770	730 830	*1000 *1000	-	-		
2 m	5460	620 *1040	730 *1070	1020 *1210 *1530 *1530	-	-	610 670	710 790	1010 1100	*1530 *1530	-		
1 m	5520	600 *1070	700 *1160	970 *1450 1440 *2070	-	-	580 650	680 760	950 1050	1400 1640	-		
0 m	5360	620 *1110	680 *1230	910 *1620 1360 *2360 2290 *3150	610	680	670 740	900 1020	1340 1550	2260 2510	-		
-1 m	4960	690 *1160	-	930 *1610 1370 *2290 2330 *3390	680	750	-	900 1000	1340 1500	2300 2690	-		
-2 m	4230	850 *1180	-	910 *1320 1310 *1920 2220 *3000	830	920	-	890 1000	1290 1460	2210 2780	-		

[Die in der Tabelle enthaltenen Angaben stellen die Hubkapazität nach der ISO-Norm 10567 dar. Dabei wird das Löffelgewicht nicht berücksichtigt und sie entsprechen 75% der maximalen statischen Last vor Kippen oder 87% der hydraulischen Hubkraft. Die mit einem * gekennzeichneten Daten übersetzen die Hydraulikgrenzwerte der Hubkraft.]

SPEZIFIKATIONEN

[GEWICHT +/- 2 % (EG-NORMEN)]

	Gewicht	Bodendruck
Betriebsgewicht (Gummiketten)	5505 kg	0,31 kg/cm ²
Transportgewicht (Gummiketten)	5430 kg	0,30 kg/cm ²
Mit Stahlketten	5535 kg	0,31 kg/cm ²
Mit zusätzlichem Gegengewicht	+ 195 kg	-

[MOTOR]

Typ	4TNV86CT-PBV (Stage V motor mit DPF)
Kraftstoff	Diesel
Nettleistung	33,5 kW (bei 2200 U/min)
Bruttolleistung	34,5 kW (bei 2200 U/min)
Hubraum	2 091 l
Maximales Drehmoment	162,4 - 176,6 N.m
Kühlung	Wasserkühlung
Anlasser	12 V – 2,3 kW
Batterie	12 V – 100 Ah
Lichtmaschine	12 V – 55 A

[HYDRAULIKSYSTEM]

Maximaldruck	245 bar	Theoretische Daten bei 2200 U/min		 Die Durchflussmenge verringert sich bei steigendem Druck.
1 Doppelte Verstellpumpe	2 x 45,8 l/min ⁻¹	Abtrieb	Druck	
1 Zahnradpumpe	37 l/min ⁻¹	2-Wege	0 – 245 bar	
1 Zahnradpumpe	10,8 l/min ⁻¹	1-Weg	0 – 245 bar	37 – 82,8 l/min ⁻¹

[LEISTUNG]

Fahrgeschwindigkeit	2,2 – 4,4 km/h
Drehgeschwindigkeit	10 U/min
Grabkraft (Arm)	24,4 / 22,2 kN (mit Langem Löffelstiel)
Grabkraft (Schaufel)	41,9 kN
Traktionskraft	55,8 kN
Steigfähigkeit	30°
Schalldruckpegel (2000/14/EG und 2005/88/EG)	80 dB(A) / 94 dB(A)

[UNTERWAGEN]

Anzahl obere Stützrollen	1
Anzahl untere Stützrollen	4
Kettenspannsystem	Fettpresse

[KAPAZITÄTEN]

Kraftstofftank	66 l
Kühlflüssigkeit	7,4 l
Motoröl	7,4 l
Hydraulikkreis	74 l
Hydrauliktank	38 l

[WARTUNGSINTERVALLE]

[Wechsel Motoröl und Filter: 50 Std (1. Wechsel) / 500 Std (2. Wechsel)] [Wechsel Kraftstofffilter: 250 Std] [Wechsel Hydrauliköl: 1000 Std] [Wechsel Hydraulikfilter: 50 Std (1. Wechsel) / 500 Std (2. Wechsel)] [Wechsel Kühlflüssigkeit: 2000 Std] [Reinigung Partikelfilter: 3000 Stunden] [Wechsel Partikelfilter: 9000 Stunden]



YANMAR



Yanmar Compact Equipment EMEA

DE_VI057-6B_1223



www.yanmar.com