



TECHNISCHE DATEN

GEWICHT

Einsatzgewicht	52 kg
Nettogewicht	52 kg

VERDICHUNG

Frequenz	112 Hz
Zentrifugalkraft	9 kN

ANTRIEB

Max. Steigvermögen	46 %
Max. Arbeitsgeschwindigkeit	25 m/Min.

BATTERIE

Aufladezeit	up to 2 hr
Laufzeit	up to 60 mins

ANTRIEBSSYSTEM

Antriebssystem	Mechanisch
----------------	------------

Finden Sie den Händler in Ihrer Nähe unter
www.dynapac.de

Wir behalten uns das Recht vor, Spezifikationen ohne vorherige Ankündigung zu ändern. Fotos und Abbildungen zeigen nicht immer Standardversionen von Maschinen. Die oben genannten Informationen sind nur eine allgemeine Beschreibung, alle Informationen sind Lieferung ohne Gewähr.



MAßE

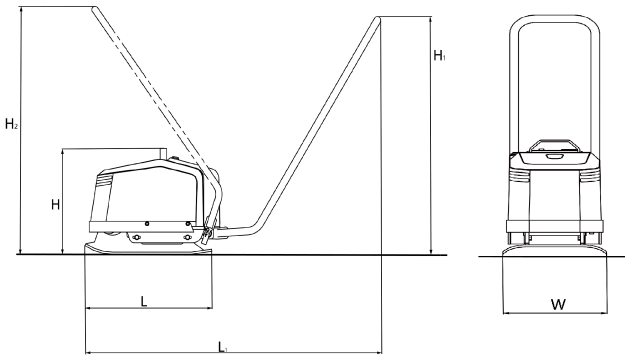

ABMESSUNGEN

H. Höhe	390 mm
H1. Höhe	850 mm
H2. Höhe	840 mm
L. Länge	500 mm
L1. Länge	1050 mm
W. Grundbreite	300 mm

STANDARD- AUSRÜSTUNG

- Effort free start/stop system
- Foldable steering handle
- Highly wear resistant base plate
- Protection cover for power pack
- Lifting handle
- One point lift

ZUBEHÖR

- Lithium-Ionen-Akku (1000 Wh)
- Ladegerät (24V) mit Tasche
- Blockpflastermatte

Finden Sie den Händler in Ihrer Nähe unter
www.dynapac.de

Wir behalten uns das Recht vor, Spezifikationen ohne vorherige Ankündigung zu ändern. Fotos und Abbildungen zeigen nicht immer Standardversionen von Maschinen. Die oben genannten Informationen sind nur eine allgemeine Beschreibung, alle Informationen sind Lieferung ohne Gewähr.